



PETLIBRO.COM

PETLIBRO

GRANARY Smart Feeder

Model: PLAF103

©PETLIBRO All Rights Reserved

Manufacturer: Shenzhen Libro Technology Co., Ltd.

Address: 12/F, Tower B, GALAXY WORLD, Yabao Road,
Longgang District, Shenzhen, China

Made in China

PLAF103-V0003

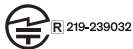

CAN ICES-003 (B)/NMB-003(B) IC: 28987-PLAF103S FCC ID: 2A3DE-PLAF103S

This device complies with Part 15 of the FCC Rules. Operation is subject to the following two conditions: (1) this device may not cause harmful interference, and (2) this device must accept any interference received, including interference that may cause undesired operation.

PETLIBRO®

USER MANUAL

GRANARY Smart Feeder -
Wi-Fi Control 3L/5L



Please read this manual before using the product and keep it for future reference. Or open the PETLIBRO app and go to DEVICE SETTINGS > Instructions for the digital manual and instructional video.

INHALT

/ DEUTSCH

- 01 — SICHERHEITSHINWEISE
- 03 — GARANTIE
- 04 — HINWEIS
- 06 — EXTERNES NETZTEIL
- 07 — LIEFERUMFANG
- 08 — PRODUKTÜBERSICHT
- 12 — ERSTE SCHRITTE
- 15 — APP-STEUERUNG
- 22 — PFLEGE UND WARTUNG
- 25 — FEHLERSUCHE
- 26 — TECHNISCHE DATEN

/ITALIANO

27 — ISTRUZIONI PER LA SICUREZZA

29 — GARANZIA

30 — AVVISO

32 — ALIMENTATORE ESTERNO

33 — NELLA CONFEZIONE

34 — PANORAMICA DEL PRODOTTO

38 — PER INIZIARE

41 — CONTROLLO DELL'APP

48 — CURA E MANUTENZIONE

51 — RISOLUZIONE DEI PROBLEMI

52 — SPECIFICHE

/ FRANÇAIS

53	—	INSTRUCTIONS DE SÉCURITÉ
55	—	GARANTIE
56	—	AVIS
58	—	BLOC D'ALIMENTATION EXTERNE
59	—	CONTENU DE LA BOÎTE
60	—	APERÇU DU PRODUIT
64	—	DÉMARRAGE
67	—	CONTRÔLE AVEC L'APPLICATION
74	—	SOIN ET ENTRETIEN
77	—	DÉPANNAGE
78	—	SPECIFICATIONS

/ ESPAÑOL

79	—	INSTRUCCIONES DE SEGURIDAD
81	—	GARANTIA
82	—	AVISO
84	—	FUENTE DE ALIMENTACIÓN EXTERNA
85	—	EN LA CAJA
86	—	VISTA GENERAL
90	—	INICIO
93	—	CONTROL DE LA APLICACIÓN
100	—	CUIDADO Y MANTENIMIENTO
103	—	SOLUCIÓN DE PROBLEMAS
104	—	ESPECIFICACIONES

SICHERHEITSHINWEISE

- Alle Verpackungsmaterialien müssen ordnungsgemäß entsorgt werden. Einige Teile sind in Kunststofftüten eingepackt. Diese Tüten können zu Erstickungen führen. Von Kindern und Haustieren fernhalten.

- Den Futterautomaten nicht mit Haustieren verwenden, die die Futterschale nicht erreichen können oder körperliche Behinderungen haben.

- Der Gerätesockel darf nicht in Wasser getaucht werden.

Dies kann zu Beschädigungen der elektronischen Komponenten führen, wozu beispielsweise auch das Bedienteld zählt.

- Den Futterautomaten nicht im Freien verwenden.

Betrieb regelmäßig überprüfen, um eine ordnungsgemäße Funktion sicherzustellen.

- Kein nasses, feuchtes oder Dosenfutter verwenden.

- Den Futterautomaten nur entsprechend den Anweisungen in diesem Benutzerhandbuch auseinandernehmen.

- Nur das vom Hersteller empfohlene oder verkaufte Zubehör verwenden. Die Verwendung von Zubehör, das nicht vom Hersteller empfohlen oder verkauft wird, kann zu unsicherem Betrieb führen.

- Den Futterautomaten nicht modifizieren.

- Überprüfen Sie den Futterautomaten nach dem Aufstellen. Gerät nicht anschließen, wenn sich Wasser an Netzkabel oder Netzstecker befindet.

- Um eine Stolpergefahr zu vermeiden, stellen Sie den Futterautomaten so auf, dass das Kabel nicht im Weg liegt.

- Futterautomaten bei Betrieb und Aufbewahrung vor Wittereinflüssen und Temperaturen unter 0 °C (32 °F) schützen.

- Verwenden Sie D-Alkalibatterien für den Futterautomaten.

Keine Akkus verwenden.

- Dieses Gerät kann von Kindern ab 8 Jahren sowie von Personen mit eingeschränkten körperlichen, sensorischen oder geistigen Fähigkeiten oder mangels Erfahrung und Wissen verwendet werden, sofern sie beaufsichtigt werden oder Anweisungen zur sicheren Verwendung des Geräts erhalten haben und die damit verbundenen Gefahren verstehen. Kinder dürfen nicht mit dem Gerät spielen. Reinigungs- und Wartungsarbeiten dürfen nicht von Kindern ohne Aufsicht durchgeführt werden.

- Das Gerät darf nur mit dem mitgelieferten Netzteil verwendet werden.

- Wenn das Kabelset beschädigt ist, muss es durch ein spezielles Kabelset ersetzt werden, das beim Hersteller oder seinem Kundendienst erhältlich ist."

GARANTIE

- 24 Monate Garantie
- Für Anleitungen zur Produktverwendung wenden Sie sich bitte per E-Mail an unser Kundenserviceteam:
support@petlibro.com .

HINWEIS

FCC-Erklärung

Dieses Gerät entspricht Teil 15 der FCC-Regeln. Der Betrieb unterliegt den folgenden zwei Bedingungen:

- (1) Dieses Gerät darf keine schädlichen Störungen verursachen und
- (2) dieses Gerät muss alle empfangenen Störungen akzeptieren, einschließlich Störungen, die zu unerwünschtem Betrieb führen können.

HINWEIS: Dieses Gerät wurde getestet und entspricht den Grenzwerten für ein digitales Gerät der Klasse B gemäß Teil 15 der FCC-Regeln. Diese Grenzwerte sollen einen angemessenen Schutz vor schädlichen Störungen bei einer Installation in Wohngebieten bieten. Dieses Gerät erzeugt und verwendet Hochfrequenzenergie und kann diese ausstrahlen. Wenn es nicht gemäß den Anweisungen installiert und verwendet wird, kann es zu schädlichen Störungen des Funkverkehrs kommen. Es gibt jedoch keine Garantie dafür, dass bei einer bestimmten Installation keine Störungen auftreten.

Wenn dieses Gerät schädliche Störungen des Radio- oder Fernsehempfangs verursacht, was durch Aus- und Einschalten des Geräts festgestellt werden kann, wird dem Benutzer empfohlen, die Störungen durch eine oder mehrere der folgenden Maßnahmen zu beheben:

- Empfangsantenne neu ausrichten oder verlegen.
- Abstand zwischen Gerät und Empfänger vergrößern.
- Schließen Sie das Gerät an eine Steckdose an, die sich in einem anderen Stromkreis befindet als der Empfänger.
- Wenden Sie sich an den Händler oder einen erfahrenen Radio-/Fernsehtechniker.

Dieses Gerät enthält lizenzfreie Sender/Empfänger, die den lizenzfreien RSS-Richtlinien von Innovation, Science and Economic Development Canada entsprechen. Der Betrieb unterliegt den folgenden zwei Bedingungen:

- (1) Dieses Gerät darf keine Störungen verursachen.
- (2) Dieses Gerät muss alle Störungen tolerieren, einschließlich Störungen, die zu einem unerwünschten Betrieb des Geräts führen können.

Änderungen oder Modifikationen an diesem Gerät, die nicht ausdrücklich von der für die Einhaltung verantwortlichen Partei genehmigt wurden, können zum Erlöschen der Berechtigung des Benutzers zum Betrieb des Geräts führen.

Dieses Gerät entspricht den Grenzwerten für die HF-Strahlung der FCC und IC für eine unkontrollierte Umgebung. Die für diesen Sender verwendeten Antennen müssen so installiert und betrieben werden, dass ein Abstand von mindestens 20 cm zu allen Personen eingehalten wird, und dürfen nicht zusammen mit anderen Antennen oder Sendern aufgestellt oder betrieben werden. Installateure müssen sicherstellen, dass zwischen dem Gerät (ohne Mobilteil) und den Benutzern ein Abstand von 20 cm eingehalten wird.

Informationen zur Entsorgung und zum Recycling von Elektro- und Elektronik-Altgeräten

Alle Produkte mit diesem Symbol sind Elektro- und Elektronik-Altgeräte (WEEE gemäß Richtlinie 2012/19/EU), die nicht mit unsortiertem Hausmüll vermischt werden dürfen. Stattdessen sollten Sie die menschliche Gesundheit und die Umwelt schützen, indem Sie Ihre Altgeräte an einer dafür vorgesehenen Sammelstelle für das Recycling von Elektro- und Elektronik-Altgeräten abgeben, die von der Regierung oder den örtlichen Behörden eingerichtet wurde. Durch die ordnungsgemäße Entsorgung und das Recycling können mögliche negative Folgen für die Umwelt und die menschliche Gesundheit vermieden werden. Bitte wenden Sie sich an den Installateur oder die örtlichen Behörden, um weitere Informationen zum Standort sowie zu den Bedingungen dieser Sammelstellen zu erhalten.

EXTERNER NETZTEIL

Nur mit dem mitgelieferten Netzteil verwenden.

Modellliste:

US: TPA-46B050100UU

EU: TPA-147K050100VU01

TPA-67B050100VU01

TPA-46050100VU

UK: TPA-38A050100BU01

JP: TPA-95A050100UU01

TPA-98B050100PU01

LIEFERUMFANG

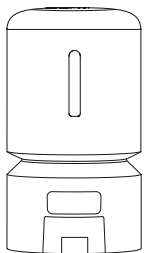

Futterautomat

X1



Netzteil

X1



Schnellstartanleitung

X1



Trockenmittelbeute

X1



Edelstahlschüssel

X1



Schüsselablage

X1



Netzkabel

X1



Benutzerhandbuch

X1

PRODUKTÜBERSICHT

1. Deckel
2. Dichtungsring
3. Futterbehälter
4. Transparentes Fenster
5. Behälterboden
6. Verstopfungsmelder
7. Bedienfeld
8. Anzeige
9. Futterausgabe
10. Gerätesockel
11. Edelstahlschüssel
12. Schüsselablage

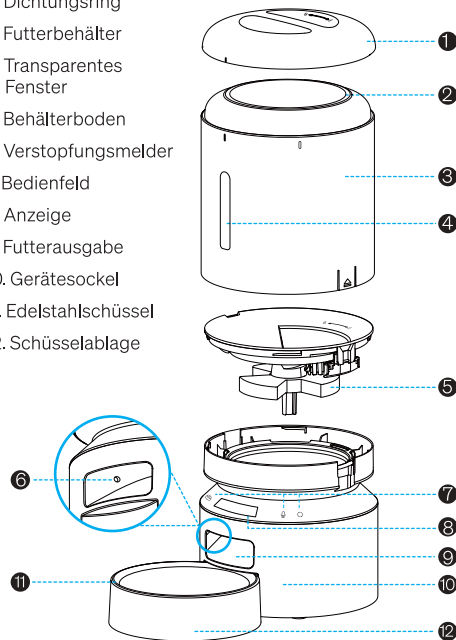

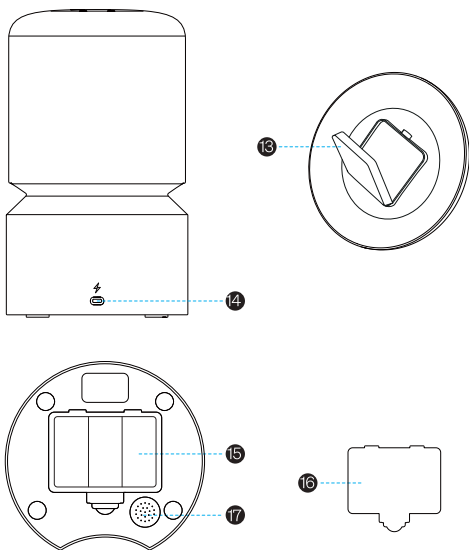

- 13. Trockenmittelbeutel-Halterung
- 14. Stromanschluss
- 15. Batteriefach
- 16. Batteriefachdeckel
- 17. Lautsprecher

Anzeige

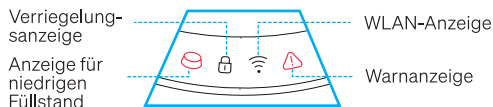



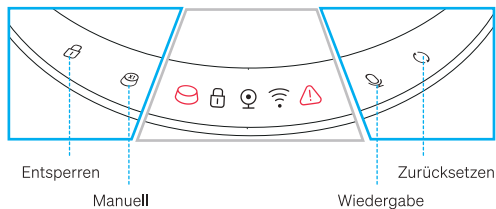

Statusanzeigen

Anzeigentyp	Anzeigestatus	Gerätestatus
Anzeige für niedrigen Füllstand (rot)	Ein	Niedriger Füllstand
Verriegelungsanzeige (weiß)	Ein	Tasten sind gesperrt
WLAN-Anzeige (weiß)	Blinkt einmal pro Sekunde	Netzwerkkonfigurationsmodus
	Blinkt zweimal pro Sekunde	Gerät wird mit WLAN verbunden
	Blinkt dreimal pro Sekunde	Firmware-Update
	Ein	WLAN ist verbunden
	Aus	WLAN ist ausgeschaltet
Warnanzeige (rot)		Niedriger Batteriestand, uttersausgabe ist blockiert oder Fehler mit dem Motor

Tasten



Tasten	Bedienung
 Ent sperren	Halten Sie die Taste 5 Sekunden lang gedr ickt, um die Tasten zu entsperren. Das Ger at gibt einen Signalton aus. Im verriegelten Zustand kann nur diese Taste bedient werden.
 Manuall	Wenn das Ger at entsperrt ist, dr icken Sie diese Taste einmal, um eine Portion Futter auszugeben.
 Wiedergabe	Wenn das Ger at entsperrt ist, dr icken Sie diese Taste einmal, um das Futterprogramm zu starten.
 Zur icksetzen	Wenn das Ger at entsperrt ist, halten Sie diese Taste gedr ickt, bis ein Signalton ert ound und die WLAN-Anzeige blinkt.

ERSTE SCHRITTE

Zusammenbauen

1. Drehen Sie den Deckel gegen den Uhrzeigersinn, um ihn abzunehmen.

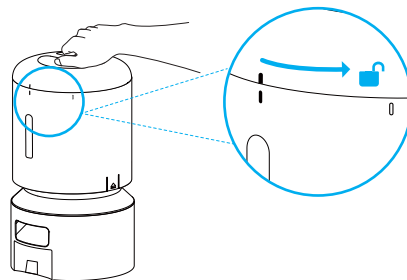

2. Legen Sie einen Trockenmittelbeutel in die Halterung unter dem Deckel.

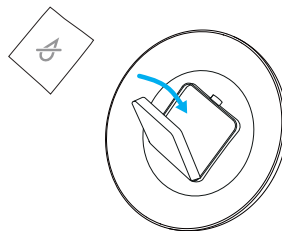

3. Geben Sie Trockenfutter in den Futterbehälter.

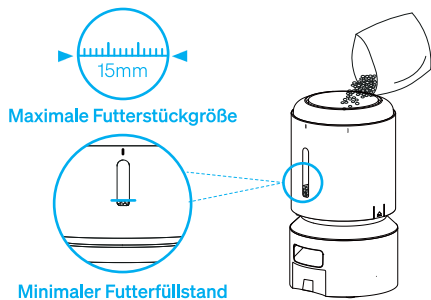

4. Setzen Sie den Deckel auf und drehen Sie ihn im Uhrzeigersinn

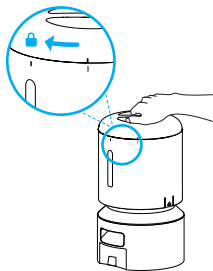

5. Installieren Sie Edelstahlschüssel und Schüsselablage.

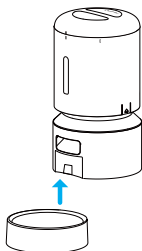

Einschalten

1. Verbinden Sie den Futterautomaten mit Netzteil, Netzkabel und einer Steckdose. Das Gerät schaltet sich automatisch ein.
2. Legen Sie drei D-Alkalibatterien in das Batteriefach ein, damit das Gerät auch bei einem Stromausfall funktioniert.

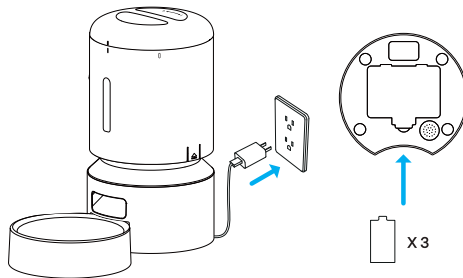

Untersicht

Hinweise

- Um die Fütterung Ihres Haustiers nicht zu unterbrechen, verwenden Sie die Batterien nicht als alleinige Stromquelle. Die Batterien sind nur als Backup im Falle eines Stromausfalls gedacht.
- Wenn Netzteil, Netzkabel und Batterien gleichzeitig angeschlossen sind, verwendet der Automat nur Strom über das Netzkabel.
- Wenn der Automat nur über Batterien betrieben wird, werden WLAN-, Wiedergabe- und Zurücksetzen-Taste deaktiviert, um die Laufzeit zu verlängern. Die Fütterungszeiten werden wie gewohnt eingehalten.

Ausschalten

Ziehen Sie das Netzkabel aus der Steckdose und entfernen Sie die Batterien.

APP-STEUERUNG

Netzwerk-, Router- und Systemvoraussetzungen

- Der Futterautomat unterstützt 2.4- und 5-GHz-WLAN.
- Stellen Sie den Futterautomaten für eine bessere WLAN-Verbindung in die Nähe Ihres Routers. Die ideale Reichweite liegt bei bis zu 6 m, ohne Hindernisse und Wände.
- Unterstützt iPhones mit iOS 12.0 oder höher sowie Android-Telefone mit Android 5.0 oder höher.

App installieren und anmelden

1. Scannen Sie den nachstehenden QR-Code oder suchen Sie nach „PETLIBRO“ im App Store oder bei Google Play, um die App herunterzuladen.

2. Registrieren Sie sich und melden Sie sich an Ihrem Konto an.



Gerät automatisch hinzufügen

Bevor Sie ein Gerät hinzufügen, aktivieren Sie Bluetooth und Standortdienste an Ihrem Smartphone

1. Starten Sie die App und tippen Sie auf das „+“-Symbol.

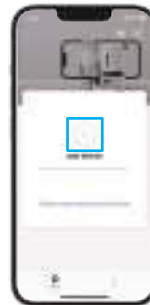

2. Die App sucht automatisch nach Geräten in der Nähe. Tippen Sie auf das Gerät, das Sie hinzufügen möchten, und folgen Sie den Anweisungen der App.



Gerät manuell hinzufügen

Wenn die App kein Gerät finden kann, können Sie das Gerät manuell hinzufügen.

1. Tippen Sie auf das Gerät, das Sie der Liste "MANUELL HINZUFUGEN" hinzufügen möchten, und folgen Sie den Anweisungen der App.



2. Tippen Sie zur Steuerung auf das Gerät.

Hinweis: Alle erfolgreich hinzugefügte Geräte werden auf der Startseite angezeigt.



Gerätesteuerung und Einstellungen

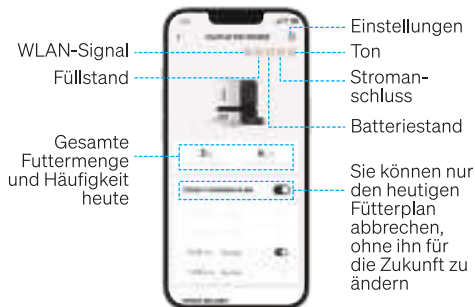

Sprachnachricht aufzeichnen und als Fütterungsnachricht einstellen

Benachrichtigungen einrichten



Digitales Benutzerhandbuch und Anleitungsvideo auf diesem Gerät anzeigen Zeit anpassen, zu der die Statusanzeigen des Geräts

Zeit anpassen, zu der die Statusanzeiger des Geräts eingeschaltet sind

Aufzeichnung von Sprachnachrichten und Benachrichtigungen über Sprachnachrichten steuern

Verbundenes WLAN-Netzwerk ändern

Gerät aus Ihrem Konto entfernen, Gerät trennen und alle Daten und Einstellungen außer den Aufzeichnungen löschen

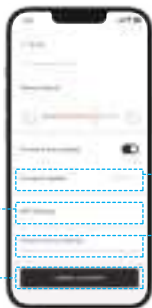

Firmware aktualisieren

Alle Daten und Einstellungen außer Aufzeichnungen und Einstellungen für Netzwerk und Kontoverbindung löschen

Feedback und häufig gestellte Fragen

Gehen Sie in der App auf Ich > Feedback, um mit dem Kundenservice online zu chatten oder eine E-Mail zu senden. Oder lesen Sie die häufig gestellten Fragen in der App.



Empfohlene Futtermengen

Modell	Täglicher Verbrauch	Mahlzeiten pro Tag	Portionen pro Mahlzeit	Pro Portion
PLAF103	1/2 Tasse	2	3 3	1/12 Tasse (20ml)
		3	2 2 2	
		4	1 2 1 2	
	1/3 Tasse	2	2 2	
		3	1 2 1	
		4	1 1 1 1	
	2/3 Tasse	2	4 4	
		3	2 3 3	
		4	2 2 2 2	
	3/4 Tasse	2	4 5	
		3	3 3 3	
		4	2 2 2 3	
	9/10 Tasse	2	5 6	
		3	3 4 4	
		4	2 3 3 3	
	1 Tasse	2	6 6	
		3	4 4 4	
		4	3 3 3 3	
	11/4 Tasse	2	7 8	
		3	5 5 5	
		4	3 4 4 4	
	11/2 Tasse	3	6 6 6	
		4	4 5 4 5	
		2	8 8	
11/3 Tasse	3	5 6 5		
	4	4 4 4 4		
	3	6 7 7		
12/3 Tasse	4	5 5 5 5		

PFLEGE UND WARTUNG

- Schalten Sie das Gerät vor der Reinigung aus.
- Reinigen Sie Deckel, Futterbehälter, Behälterboden, Edelstahlschüssel und Schüsselablage mit Leitungswasser.
- Futtermittelautomat nicht in der Spülmaschine reinigen. Nur die Edelstahlschüssel ist für die Spülmaschine geeignet.
- Wischen Sie den Gerätesockel mit einem weichen Tuch ab. Teile mit elektronischen Komponenten dürfen nicht mit Wasser gereinigt werden.
- Tauschen Sie den Trockenmittelbeutel etwa alle 15 Tage aus, um das Futter frisch zu halten.
- Nehmen Sie den Trockenmittelbeutel vor Reinigung des Deckels heraus.

Zur Reinigung auseinanderbauen

1. Entfernen Sie den Deckel und nehmen Sie den Trockenmittelbeutel heraus.

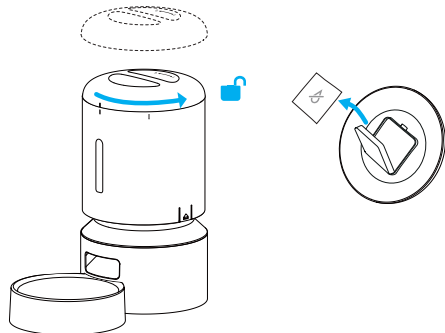

2. Vergewissern Sie sich, dass der Futterbehälter leer ist. Ziehen Sie die Kerben an beiden Seiten des Futterbehälters etwas nach außen und dann nach oben, um den Futterbehälter abzunehmen.

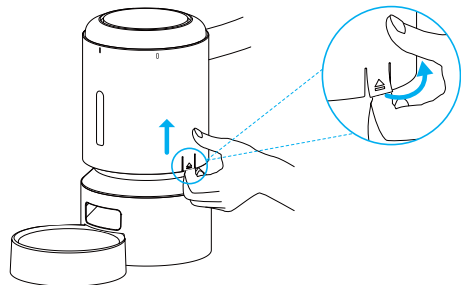

3. Halten Sie den Behälterboden fest, drehen Sie den Behälterboden gegen den Uhrzeigersinn und heben Sie den Behälterboden an.

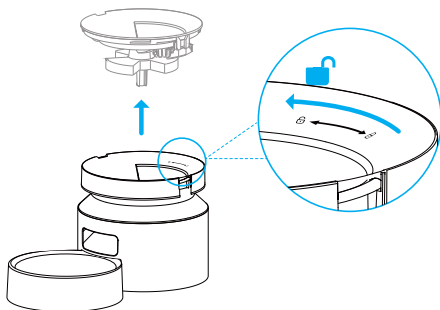

4. Nehmen Sie die Edelstahlschüssel und Schüsselablage vom Gerät ab.

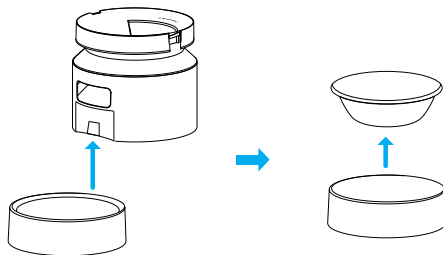

5. Deckel, Futterbehälter, Behälterboden, Edelstahlschüssel und Schüsselablage gründlich abwaschen und an der Luft trocknen lassen.

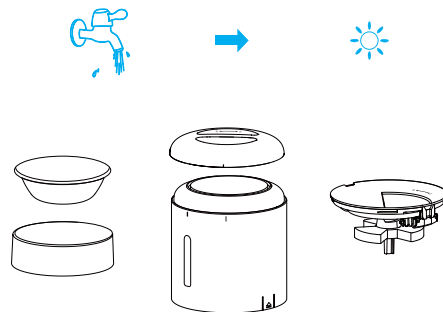

FEHLERSUCHE

- Wenn der Futtermat kein Futter ausgibt, stellen Sie sicher, dass sich genügend Futter im Behälter befindet.
- Wenn der Futtermat nicht eingeschaltet werden kann, prüfen Sie, ob Netzteil, Netzkabel und Batterien ordnungsgemäß installiert sind.
- Stellen Sie sicher, dass das Futter im Behälter trocken ist und die Größe der Futterstücke zwischen 2 und 15 mm im Durchmesser beträgt.
- Wenn kein Futter ausgegeben wird, entfernen Sie Futterbehälter und Behälterboden und prüfen Sie, ob der Auswurf blockiert ist.
- Wenn kein Futter ausgegeben wird, prüfen Sie, ob der Batteriestand niedrig und das Netzteil angeschlossen ist. Prüfen Sie auch, ob ein Stromausfall vorliegt, das Netzteil angeschlossen ist, aber keine Batterien eingelegt sind.
- Die ersten paar Portionen können unterschiedlich ausfallen. Das ist normal und stellt keinen Fehler des Geräts dar. Nach ca. 6 Fütterungen werden die Futterportionen fast identisch sein.

TECHNISCHE DATEN

Modell	PLAF103
Stromeingang	100 bis 240 V Wechselspannung, 50/60 Hz
Kapazität	5 L
Batterien	3 × D-Alkalibatterien
Betriebstemperatur	0 °C bis 40 °C / 32 °F bis 104 °F
Abmessungen	340 × 190 × 190 mm / 13,4 × 7,5 × 7,5 Zoll
Nettogewicht	1,66 kg / 3,66 lb

Modell	PLAF103
Stromeingang	100 bis 240 V Wechselspannung, 50/60 Hz
Kapazität	3 L
Batterien	3 × D-Alkalibatterien
Betriebstemperatur	0 °C bis 40 °C / 32 °F bis 104 °F
Abmessungen	274 × 190 × 190mm / 10,8 × 7,5 × 7,5in
Nettogewicht	1,54kg / 2,4lb

ISTRUZIONI PER LA SICUREZZA

• Smaltire in modo corretto tutti i materiali della confezione. Alcuni articoli possono essere imballati in buste di plastica, queste buste possono provocare soffocamento. Tenerle distanti dalla portata di bambini e animali domestici.

• Non usare l'alimentatore con animali domestici che non sono in grado di raggiungere il vassoio degli alimenti o che presentino disabilità fisiche.

• Non immergere mai la base in acqua, vi è il rischio di danneggiare i componenti elettronici, come ad esempio il pannello di controllo.

• Non usare l'alimentatore all'aperto. Verificarne spesso la funzionalità per essere sicuro che stia erogando gli alimenti in modo corretto.

• Non usare alimenti umidi, in lattina.

• Non smontare l'alimentatore se non secondo quanto indicato nel presente manuale utente.

• Usare soltanto gli accessori consigliati o venduti dal produttore. L'uso di accessori non consigliato o non venduto dal produttore può esporre a condizioni di rischio.

• Non modificare l'alimentatore per animali domestici.

• Esaminare l'alimentatore dopo l'installazione. Non collegarlo alla rete elettrica se sul cavo di alimentazione o nella presa c'è dell'acqua.

• Per evitare di inciampare, posizionare sempre il cavo di alimentazione distante dalle zone di passaggio.

• Non installare o conservare l'alimentatore per animali domestici dove potrebbe essere esposto a condizioni meteo o temperature inferiori a 0°C (32°F).

• Per l'alimentatore usare batterie alcaline di tipo D. Non usare batterie ricaricabili.

• Controllare le batterie con regolarità. Prima di lasciare l'apparecchiatura per un periodo prolungato di tempo, sostituire sempre le batterie con batterie nuove.

• Non sollevare l'alimentatore per animali domestici prendendolo dal coperchio, dal contenitore per alimenti, o dalla ciotola per alimenti. Sollevarlo e trasportarlo usando entrambe le mani e prendendolo dalla base, tenendolo in posizione verticale.

• Idoneo solo per alimenti secchi, con dimensioni del crocchette da 2 a 15 mm (0,07 - 0,6 pollici) di diametro.

Crocchette di dimensioni maggiori potrebbero incastrarsi nel punto di uscita degli alimenti.

• Non mettere le dita nel punto di uscita degli alimenti ed evitare che le dita vengano a contatto con il rotore.

• Spegnerlo il dispositivo quando non viene utilizzato.

• Questo apparecchio può essere utilizzato da bambini di età pari o superiore a 8 anni, nonché da individui con ridotte capacità fisiche, sensoriali o mentali, o privi di esperienza e conoscenza, a condizione che siano stati supervisionati o istruiti in merito all'uso sicuro dell'apparecchio e comprendano i pericoli associati. I bambini non devono giocare con l'apparecchio. Le attività di pulizia e manutenzione non devono essere eseguite da bambini senza supervisione.

• L'apparecchio deve essere utilizzato solo con l'alimentatore in dotazione.

• Se il set di cavi è danneggiato, deve essere sostituito con un set di cavi specializzato disponibile presso il produttore o il suo agente di assistenza.

GARANZIA

- Garanzia 24 mesi
- Per indicazioni sull'uso del prodotto, contattare il nostro team di assistenza clienti tramite e-mail:

support@petlibro.com .

AVVISO

Dichiarazione FCC

Questo dispositivo è conforme alla Parte 15 delle Norme FCC. Il funzionamento è soggetto alle due condizioni seguenti:

(1) Questo dispositivo non può causare interferenze dannose e

(2) questo dispositivo deve accettare qualsiasi interferenza ricevuta, comprese le interferenze che possono causare un funzionamento indesiderato.

NOTA: Questa apparecchiatura è stata testata e risultata conforme ai limiti per un dispositivo digitale di Classe B, ai sensi della Parte 15 delle Norme FCC. Questi limiti sono progettati per fornire una protezione ragionevole contro le interferenze dannose in un'installazione residenziale. Questa apparecchiatura genera, utilizza e può irradiare energia a radiofrequenza e, se non installata e utilizzata in conformità alle istruzioni, può causare interferenze dannose alle comunicazioni radio. Tuttavia, non vi è alcuna garanzia che non si verifichino interferenze in una particolare installazione.

Se questa apparecchiatura causa interferenze dannose alla ricezione radiofonica o televisiva, il che può essere determinato spegnendo e accendendo l'apparecchiatura, si consiglia all'utente di provare a correggere l'interferenza con una o più delle seguenti misure:

- Riorientare o riposizionare l'antenna ricevente.
- Aumentare la distanza tra l'apparecchiatura e il ricevitore.
- Collegare l'apparecchiatura a una presa su un circuito diverso da quello a cui è collegato il ricevitore.
- Consultare il rivenditore o un tecnico radio/TV esperto per assistenza.

Questo dispositivo contiene trasmettitori/ricevitori esenti da

licenza conformi agli RSS esenti da licenza di Innovation, Science and Economic Development Canada. Il funzionamento è soggetto alle seguenti due condizioni:

- (1) Questo dispositivo non può causare interferenze.
- (2) Questo dispositivo deve accettare qualsiasi interferenza, comprese le interferenze che possono causare un funzionamento indesiderato del dispositivo.

Cambiamenti o modifiche a questa unità non espressamente approvati dalla parte responsabile della conformità potrebbero invalidare l'autorità dell'utente a utilizzare l'apparecchiatura.

Questa apparecchiatura è conforme ai limiti di esposizione alle radiazioni RF di FCC e IC stabiliti per un ambiente non controllato. L'antenna/le antenne utilizzate per questo trasmettitore devono essere installate e utilizzate per fornire una distanza di separazione di almeno 20 cm da tutte le persone e non devono essere collocate o utilizzate insieme ad altre antenne o trasmettitori. Gli installatori devono garantire che venga mantenuta una distanza di separazione di 20 cm tra il dispositivo (escluso il suo ricevitore) e gli utenti.

Informazioni sullo smaltimento e il riciclaggio RAEE

Tutti i prodotti che riportano questo simbolo sono rifiuti di apparecchiature elettriche ed elettroniche (RAEE come nella direttiva 2012/19/UE) che non devono essere mischiati con i rifiuti domestici indifferenziati. Invece, dovresti proteggere la salute umana e l'ambiente consegnando i tuoi rifiuti di apparecchiature a un punto di raccolta designato per il riciclaggio di rifiuti di apparecchiature elettriche ed elettroniche, nominato dal governo o dalle autorità locali. Lo smaltimento e il riciclaggio corretti aiuteranno a prevenire potenziali conseguenze negative per l'ambiente e la salute umana. Contattare l'installatore o le autorità locali per maggiori informazioni sulla posizione e sui termini e le condizioni di tali punti di raccolta.

ALIMENTATORE ESTERNO

Da utilizzare solo con l'alimentatore fornito con l'apparecchio.

Elenco modelli:

US: TPA-46B050100UU

EU: TPA-147K050100VU01

TPA-67B050100VU01

TPA-46050100VU

UK: TPA-38A050100BU01

JP: TPA-95A050100UU01

TPA-98B050100PU01

NELLA CONFEZIONE

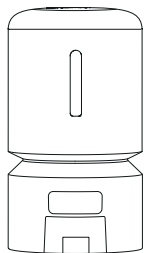

Alimentatore automatico per animali domestici

X1



Cavo di alimentazione

X1



Guida introduttiva

X1



Busta essiccante

X1



Ciotola in acciaio inox

X1



Vassoio per ciotola

X1



Adattatore di alimentazione

X1



Manuale utente

X1

PANORAMICA DEL PRODOTTO

1. Coperchio
2. Guarnizione
3. Contenitore alimenti
4. Finestrella trasparente
5. Base del contenitore
6. Rilevatore ostruzioni
7. Pannello di Controllo
8. Pannello display
9. Uscita alimenti
10. Base alimentatore
11. Ciotola in acciaio inox
12. Porta ciotola

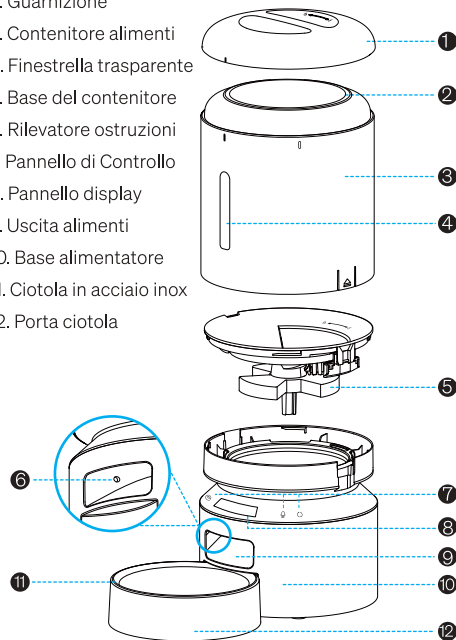

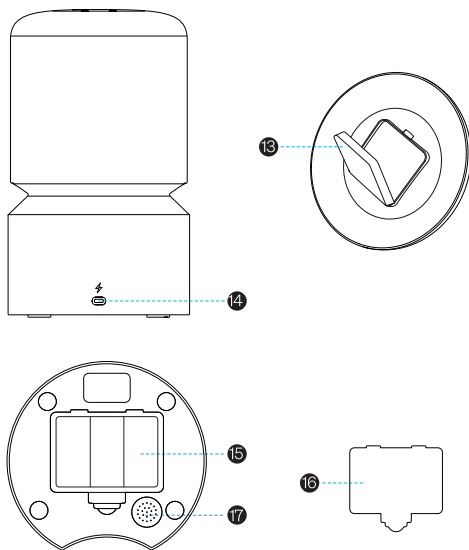

- 13. Supporto busta essiccante
- 14. Presa alimentazione
- 15. Vano batterie
- 16. Coperchio vano batterie
- 17. Altoparlante

Area di visualizzazione

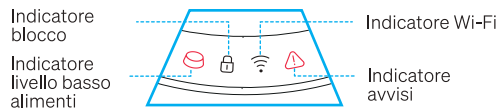

Indicatori di stato

Tipo di indicatore	Stato indicatori	Stato dispositivo
Indicatore livello basso alimenti (rosso)	On	Livello basso alimenti nel serbatoio
Indicatore blocco (bianco)	On	I pulsanti sono bloccati
Indicatore Wi-Fi (bianco)	Lampeggia con una frequenza di una volta al secondo	Modalità configurazione della rete
	Lampeggia con una frequenza di due volte al secondo	Il dispositivo sta effettuando la connessione al Wi-Fi
	Lampeggia con una frequenza di tre volte al secondo	Aggiornamento firmware
	On	WLAN ist verbunden
	Off	Wi-Fi spento
Indicatore avvisi (rosso)		Batteria quasi scarica, gli alimenti non vengono erogati o ci sono dei problemi al motore

Pulsanti







Pulsante sblocco

Pulsante manuale

Pulsante di reset

Pulsante Riproduci

Pulsanti	Operazione
 Sblocca	Tenere premuto per cinque secondi per sbloccare i pulsanti, il dispositivo emetterà un tono acustico di avviso. Nello stato di blocco, funziona solo questo pulsante.
 Manuale	Nello stato di sblocco, premere una volta per erogare una porzione di alimenti.
 Riproduci	Nello stato di sblocco, premere una volta per riprodurre la sequenza registrata per l'erogazione degli alimenti.
 Ripristino	Nello stato di sblocco, tenere premuto fino a quando il dispositivo non emette un tono acustico e l'indicatore Wi-Fi lampeggia.

PER INIZIARE

Installazione

1. Ruotare il coperchio in senso antiorario per toglierlo.

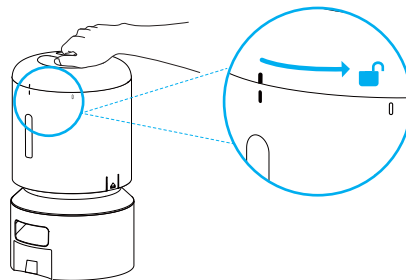

2. Collocare la busta essiccante nel supporto per busta essiccante.

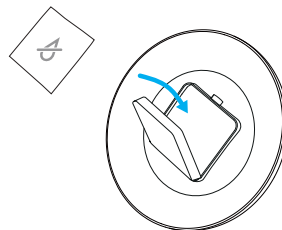

3. Aggiungere alimenti secchi nel contenitore alimenti.

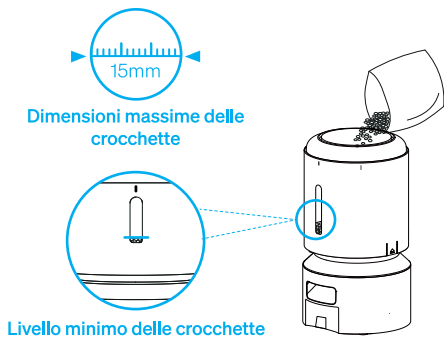

4. Riposizionare il coperchio e ruotarlo in senso orario.

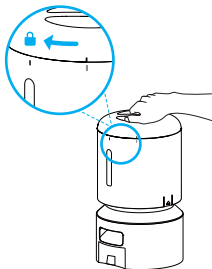

5. Montare la ciotola in acciaio inox e il vassoio per ciotola.

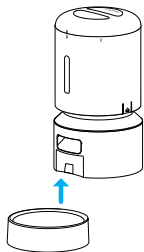

Accensione

1. Collegare l'alimentatore a una presa a parete utilizzando l'adattatore di alimentazione e il cavo di alimentazione, e il dispositivo si accende automaticamente.

2. Inserire 3 batterie alcaline di tipo D nel vano batterie in caso di mancanza di alimentazione elettrica dalla rete.

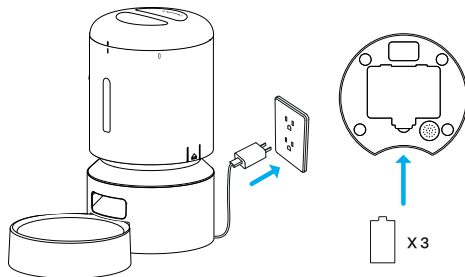

Vista inferiore

Note

- Per evitare un'improvvisa interruzione dell'alimentazione elettrica che possa riflettersi sull'alimentazione del tuo animale domestico, non usare solo le batterie come fonte di alimentazione. Le batterie possono essere usate solo come una risorsa di emergenza.
- Quando l'adattatore di alimentazione, il cavo di alimentazione, e le batterie sono usati contemporaneamente, l'alimentatore utilizzerà solo quanto arriva dal cavo di alimentazione.
- Quando l'alimentatore è alimentato dalle batterie, la funzione Wi-Fi, il pulsante Riproduci e il pulsante di reset vengono disabilitati per prolungare il tempo di funzionamento, ma le programmazioni dei pasti vengono eseguite normalmente.

Spegnimento

Togliere il cavo dalla prese e togliere le batterie

CONTROLLO DELL'APP

Requisiti di rete, router e sistema

- L'alimentatore supporta Wi-Fi a 2.4 GHz e 5 GHz.
- Per avere una connessione migliore, posizionare "alimentatore vicino al router. La distanza ideale è entro i 6 metri senza ostacoli o pareti.
- Supporta iPhone con iOS 12.0 o successivo e gli smart-phone con Android 5.0 e successivo

Installare l'app ed effettuare l'accesso

1. Scansionare il codice QR sotto o cercare "PETLIBRO" nell'App Store o in Google Play per scaricare l'app.
2. Registrarsi e accedere all'account.



Aggiungere automaticamente il dispositivo

Attivare il Bluetooth e i servizi di localizzazione sul telefono prima di aggiungere un dispositivo.

1. Aprire l'app e toccare il simbolo "+".



2. L'app ricerca automaticamente i dispositivi nelle vicinanze. Toccare il dispositivo da aggiungere e seguire le istruzioni presentate sullo schermo



Aggiunta manuale del dispositivo

Se l'app non riesce a trovare nessun dispositivo, può essere aggiunto manualmente.

1. Toccare il dispositivo da aggiungere nell'elenco "AGGIUNGERE MANUALMENTE" e seguire le istruzioni presentate a schermo.



2. Toccare il dispositivo per i controlli.

Nota: I dispositivi aggiunti correttamente vengono visualizzati nella pagina Home.



Controlli e impostazioni del dispositivo



Registrare un messaggio vocale e impostarlo come registrazione per l'alimentazione

Impostare le notifiche

Cambiare la rete Wi-Fi a cui connettersi

Eliminare l'associazione del dispositivo con il proprio account, scollegare il dispositivo, ed eliminare tutti i dati e le impostazioni, ad eccezione dei dati delle registrazioni



Visualizzare il manuale digitale e il video con le istruzioni di questo dispositivo

Personalizzare gli orari quando gli indicatori di stato del dispositivo sono attivi

Controllare la registrazione dei messaggi vocali e le notifiche dei messaggi vocali



Aggiornare il firmware

Eliminare tutti i dati e le impostazioni ad eccezione dei dati delle registrazioni, della connessione di rete, e delle impostazioni per l'associazione dell'account

Feedback e Domande Frequenti

Selezionare Me > Feedback nell'app per chattare con il personale del servizio clienti online o per inviare una mail con una richiesta

Le Domande Frequenti possono anche essere consultate nell'app.



Porzioni consigliate

Modello	Quantità quotidiana	Pasti al giorno	Porzioni per pasto	Per porzione
PLAF103	1/2 tazza	2	3 3	1/12 tazza (20ml)
		3	2 2 2	
		4	1 2 1 2	
	1/3 tazza	2	2 2	
		3	1 2 1	
		4	1 1 1 1	
	2/3 tazza	2	4 4	
		3	2 3 3	
		4	2 2 2 2	
	3/4 tazza	2	4 5	
		3	3 3 3	
		4	2 2 2 3	
	9/10 tazza	2	5 6	
		3	3 4 4	
		4	2 3 3 3	
	1 tazza	2	6 6	
		3	4 4 4	
		4	3 3 3 3	
	11/4 tazza	2	7 8	
		3	5 5 5	
		4	3 4 4 4	
	11/2 tazza	3	6 6 6	
		4	4 5 4 5	
	11/3 tazza	2	8 8	
3		5 6 5		
12/3 tazza	4	4 4 4 4		
	3	6 7 7		
	4	5 5 5 5		

CURA E MANUTENZIONE

- Spegner e togliere l'alimentazione prima della pulizia.
- Pulire il coperchio, il contenitore degli alimenti, la base del contenitore, la ciotola in acciaio inox, e il vassoio della ciotola con acqua corrente.
- Non pulire l'alimentatore in lavastoviglie. Nella lavastoviglie è possibile lavare solo la ciotola in acciaio inox.
- Usare un panno morbido asciutto per pulire la base dell'alimentatore. Non lavare nessuna delle parti con componenti elettronici.
- Sostituire la busta dell'essiccante ogni quindici giorni per conservare gli alimenti freschi.
- Rimuovere la busta dell'essiccante prima di pulire il coperchio

Smontaggio per la pulizia

1. Togliere il coperchio ed estrarre la busta del dissecante.

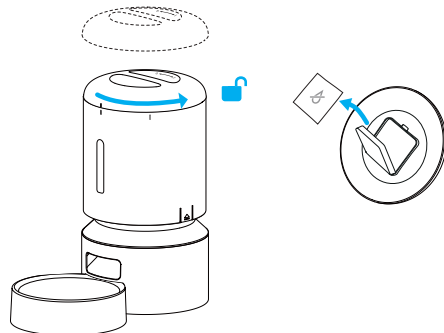

2. Controllare che il contenitore degli alimenti sia vuoto. Estrarre le tacche su entrambi i lati del contenitore degli alimenti e poi portarle verso l'alto per togliere il contenitore degli alimenti.

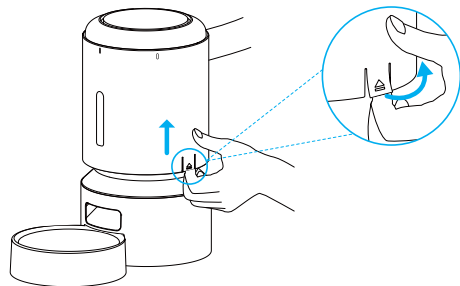

3. Tenere la base dell'alimentatore, ruotare la base del contenitore in senso antiorario, e sollevare la base del contenitore.

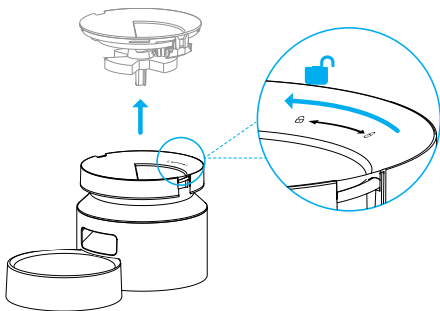

4. Togliere la ciotola di acciaio e il vassoio per ciotola dall'alimentatore.

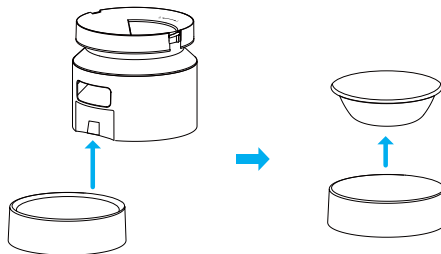

5. Risciacquare per bene e asciugare il coperchio, il contenitore degli alimenti, la ciotola in acciaio inox e il vassoio per ciotola all'aria.

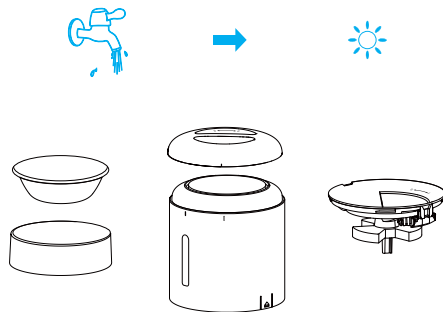

RISOLUZIONE DEI PROBLEMI

- Se l'alimentatore non eroga alimenti, controllare di avere riempito il contenitore con una quantità sufficiente.
- Se l'alimentatore non si accende, controllare se l'adattatore di alimentazione, il cavo di alimentazione, o le batterie sono installate correttamente.
- Controllare che gli alimenti nel contenitore siano secchi, e che siano di diametro compreso tra 2 e 15 mm (0,07 e 0,6 pollici).
- Se gli alimenti non escono, togliere il contenitore degli alimenti e la sua base e controllare se il piano inclinato all'interno è ostruito.
- Se gli alimenti non vengono erogati, controllare se le batterie sono scariche, se l'adattatore di alimentazione è collegato, e se si è verificata un'interruzione dell'alimentazione elettrica quando l'alimentatore è collegato, ma le batterie non sono installate.
- Le primissime porzioni possono essere diverse, ma questo non vuol dire che l'alimentatore sia guasto.

/Dopo circa 6 erogazioni, le porzioni dovrebbero risultare uguali tra loro.

SPECIFICHE

Modello	PLAF103
Alimentazione	CA 100-240V 50/60Hz
Capacità	5 litri
Modello con alimentazione batteria	3 batterie alcaline di tipo D
Temperatura di funzionamento	0°C-40°C / 32°F-104°F
Dimensioni	340 × 190 × 190 mm / 13,4 × 7,5 × 7,5 pollici
Peso netto	1,66 kg / 3,66 lb

Modello	PLAF103
Alimentazione	CA 100-240V 50/60Hz
Capacità	3 litri
Modello con alimentazione batteria	3 batterie alcaline di tipo D
Temperatura di funzionamento	0°C-40°C / 32°F-104°F
Dimensioni	274 × 190 × 190mm / 10,8 × 7,5 × 7,5 pollici
Peso netto	1,54 kg/2,4 lb

INSTRUCTIONS DE SECURITE

• Mettez au rebut tous les matériaux d'emballage de manière appropriée. Certaines pièces peuvent être emballés dans des sacs en plastique; ces sacs peuvent poser un risque d'étouffement. Gardez-les hors de portée des enfants et des animaux domestiques.

• N'utilisez pas ce distributeur de croquettes avec des animaux domestiques qui ne peuvent pas atteindre le niveau du plateau de nourriture ou qui souffrent d'un handicap physique.

• N'immergez jamais la partie inférieure dans de l'eau, car cela peut endommager les composants électroniques du panneau de commande.

• N'utilisez pas ce distributeur de croquettes à l'extérieur. Vérifiez fréquemment son fonctionnement pour vous assurer qu'il distribue correctement des croquettes. • N'utilisez pas de croquettes humides ou de la nourriture en conserve ou mouillée.

• Ne démontez pas ce distributeur de croquettes d'une manière différente de celle indiquée dans les instructions de ce manuel d'utilisation.

• N'utilisez que des accessoires recommandés ou vendus par le fabricant. L'utilisation d'accessoires non recommandés ou non vendus par le fabricant peut provoquer une situation dangereuse.

• Ne modifiez pas ce distributeur de croquettes.

• Examinez ce distributeur de croquettes après l'avoir installé. Ne le branchez pas sur une prise si le câble d'alimentation ou la fiche est mouillé.

• Pour éviter de trébucher, placez toujours le cordon d'alimentation hors de portée des personnes qui circulent.

• N'installez pas et ne rangez pas ce distributeur de croquettes dans un endroit où il serait exposé aux intempéries ou à des températures inférieures à 0 ° C

(32°F).

• Utilisez des piles alcalines de type D pour alimenter ce distributeur de croquettes. N' utilisez jamais des piles rechargeables.

• Vérifiez régulièrement les piles. Avant de partir pour une période prolongée, remplacez toujours les piles par des piles neuves.

• Ne soulevez pas ce distributeur de croquettes en maintenant le couvercle, le réservoir ou le bol de nourriture. Soulevez et portez-la en utilisant deux mains et en le tenant par la base, et maintenez ce distributeur de croquettes en position verticale.

• Convient uniquement aux croquettes sèches, avec des croquettes d'un diamètre de 2 à 15 mm (0,07-0,6 pouce). Les croquettes plus grosses peuvent rester coincées à la sortie de la nourriture.

• Ne mettez pas vos doigts dans la sortie de la nourriture et ne touchez pas le rotor avec vos doigts.

• Éteignez l'appareil lorsqu'il n'est pas utilisé.

• Cet appareil peut être utilisé par des enfants âgés de 8 ans et plus, ainsi que par des personnes ayant des capacités physiques, sensorielles ou mentales réduites, ou par des personnes manquant d'expérience et de connaissances, à condition qu'elles soient sous surveillance ou aient reçu des instructions concernant l'utilisation sûre de l'appareil et qu'elles comprennent les dangers associés. Les enfants ne doivent pas jouer avec l'appareil. Les tâches de nettoyage et d'entretien ne doivent pas être effectuées par des enfants sans surveillance.

• L'appareil doit être utilisé uniquement avec le bloc d'alimentation fourni avec.

• Si le cordon d'alimentation est endommagé, il doit être remplacé par un cordon d'alimentation spécialisé disponible auprès du fabricant ou de son agent de service.

GARANTIE

- Garantie de 24 mois
- Pour obtenir des conseils sur l'utilisation du produit, veuillez contacter notre équipe de service client par e-mail : support@petlibro.com.

AVIS

Déclaration de la FCC

Cet appareil est conforme à la partie 15 des règles de la FCC. Son fonctionnement est soumis aux deux conditions suivantes :

- (1) Cet appareil ne doit pas provoquer d'interférences nuisibles et
- (2) cet appareil doit accepter toute interférence reçue, y compris les interférences pouvant entraîner un fonctionnement indésirable.

REMARQUE : Cet équipement a été testé et jugé conforme aux limites d'un appareil numérique de classe B, conformément à la partie 15 des règles de la FCC. Ces limites sont conçues pour fournir une protection raisonnable contre les interférences nuisibles dans une installation résidentielle. Cet équipement génère, utilise et peut émettre de l'énergie radiofréquence et, s'il n'est pas installé et utilisé conformément aux instructions, peut provoquer des interférences nuisibles aux communications radio. Cependant, il n'y a aucune garantie que des interférences ne se produiront pas dans une installation particulière.

Si cet équipement provoque des interférences nuisibles à la réception radio ou télévision, ce qui peut être déterminé en éteignant et en rallumant l'équipement, l'utilisateur est encouragé à essayer de corriger l'interférence par une ou plusieurs des mesures suivantes :

- Réorienter ou déplacer l'antenne de réception.
- Augmenter la distance entre l'équipement et le récepteur.
- Branchez l'équipement sur une prise d'un circuit différent de celui auquel le récepteur est connecté.
- Consultez le revendeur ou un technicien radio/télévision expérimenté pour obtenir de l'aide.

Cet appareil contient des émetteurs/récepteurs exempts de licence qui sont conformes aux CNR exempts de licence d'Innovation, Sciences et Développement économique Canada. Son fonctionnement est soumis aux deux conditions suivantes :

(1) Cet appareil ne doit pas provoquer d'interférences.

(2) Cet appareil doit accepter toute interférence, y compris les interférences pouvant entraîner un fonctionnement indésirable de l'appareil.

Les changements ou modifications apportés à cet appareil qui ne sont pas expressément approuvés par la partie responsable de la conformité peuvent annuler l'autorisation de l'utilisateur à utiliser l'équipement.

Cet équipement est conforme aux limites d'exposition aux rayonnements RF de la FCC et d'IC définies pour un environnement non contrôlé. L'antenne ou les antennes utilisées pour cet émetteur doivent être installées et utilisées de manière à assurer une distance de séparation d'au moins 20 cm de toutes les personnes et ne doivent pas être colocalisées ou fonctionner en conjonction avec une autre antenne ou un autre émetteur. Les installateurs doivent veiller à ce que la distance de séparation de 20 cm soit respectée entre l'appareil (à l'exclusion de son combiné) et les utilisateurs.

Informations sur l'élimination et le recyclage des DEEE

Tous les produits portant ce symbole sont des déchets d'équipements électriques et électroniques (DEEE selon la directive 2012/19/UE) qui ne doivent pas être mélangés aux déchets ménagers non triés. Vous devez plutôt protéger la santé humaine et l'environnement en remettant vos équipements usagés à un point de collecte désigné pour le recyclage des déchets d'équipements électriques et électroniques, désigné par le gouvernement ou les autorités locales. Une élimination et un recyclage corrects aideront à prévenir les conséquences négatives potentielles sur l'environnement et la santé humaine. Veuillez contacter l'installateur ou les autorités locales pour plus d'informations sur l'emplacement ainsi que les conditions générales de ces points de collecte."

BLOC D'ALIMENTATION EXTERNE

À utiliser uniquement avec le bloc d'alimentation fourni avec l'appareil.

Liste des modèles :

US: TPA-46B050100UU

EU: TPA-147K050100VU01

TPA-67B050100VU01

TPA-46050100VU

UK: TPA-38A050100BU01

JP: TPA-95A050100UU01

TPA-98B050100PU01

CONTENU DE LA BOÎTE

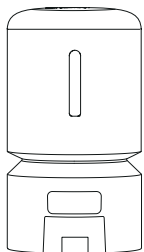

Distributeur automatique pour animaux domestique

X1



Adaptateur secteur

X1



Guide de démarrage rapide

X1



Sachet déshydratant

X1



Bol en acier inoxydable

X1



Plateau du bol

X1



Cordon d'alimentation

X1



Manuel d'utilisation

X1

APERÇU DU PRODUIT

1. Couverture
2. Bande de sécurité
3. Réservoir de nourriture
4. Fenêtre transparente
5. Base du réservoir
6. Détecteur de blocage
7. Panneau de contrôle
8. Panneau d'affichage
9. Sortie de la nourriture
10. Base du distributeur
11. Bol en acier inoxydable
12. Support du bol

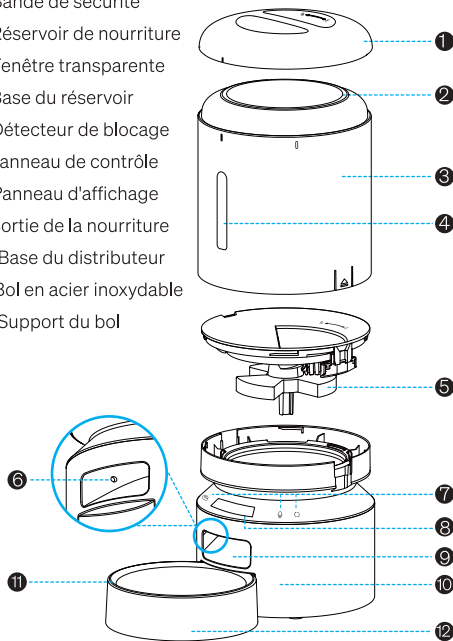

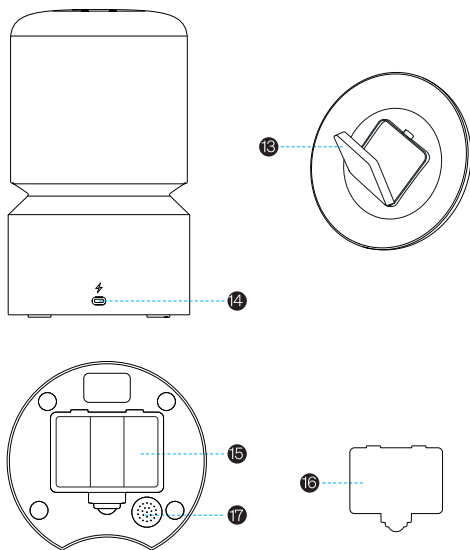

- 13. Support au sachet déshydratant
- 14. Port d'alimentation
- 15. Logement à piles
- 16. Couverture du logement à piles
- 17. Haut-parleur

Zone d'affichage

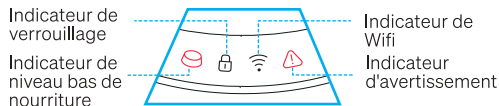



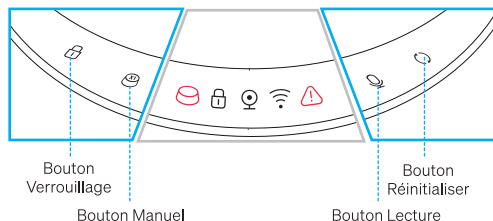

Indicateurs d'état

Type d'indicateur	État de l'indicateur	État de l'appareil
Indicateur de niveau bas de nourriture (rouge)	Allumé	Niveau bas de nourriture
Indicateur de verrouillage (blanc)	Allumé	Les boutons sont verrouillés
Indicateur de Wifi (blanc)x	Clignote une fois par seconde	Mode de configuration du réseau
	Clignote deux fois par seconde	L'appareil est en train de se connecter au Wifi
	Clignote trois fois par seconde	Mise à jour du firmware
	Allumé	Connecté au Wifi
	Éteint	Le Wifi est désactivé
Avertissement indicateur (rouge)		Niveau faible de piles, la nourriture est coincée ou erreur avec le moteur

Boutons



Botones	Fonctionnement
 Déverrouillage	Maintenez ce bouton enfoncé pendant cinq secondes pour déverrouiller tous les boutons; l'appareil émet un son de rappel. Dans l'état verrouillé, seulement ce bouton fonctionne.
 Manuel	En statut déverrouillé, appuyez une fois sur ce bouton pour dispenser une portion de nourriture.
 Lecture	En statut déverrouillé, appuyez une fois sur ce bouton pour afficher l'historique des distributions de nourriture.
 Réinitialiser	En statut déverrouillé, appuyez longuement sur ce bouton jusqu'à ce que l'appareil produise un son de rappel et que le voyant Wi-Fi clignote.

DÉMARRAGE

Installation

1. Tournez le couvercle dans le sens inverse des aiguilles d'une montre pour le retirer.

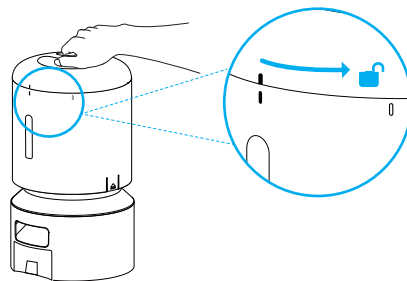

2. Placez le sachet déshydratant dans le support de sachet déshydratant situé sous le couvercle

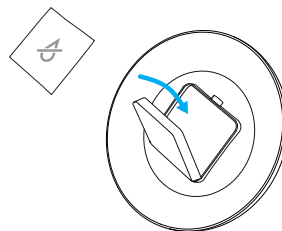

3. Ajoutez des croquettes sèches pour animaux de compagnie dans le réservoir de nourriture

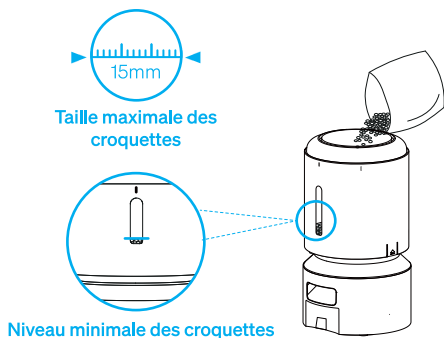

4. Refermez le couvercle et tournez-le dans le sens des aiguilles d'une montre pour le fixer.

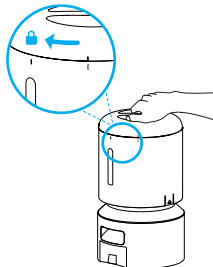

5. Installez le bol en acier inoxydable et le plateau du bol.

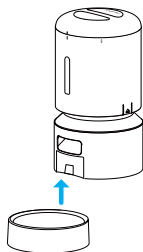

Allumé

1. Branchez le distributeur sur une prise de courant avec l'adaptateur et le cordon d'alimentation, il s'allume automatiquement.

2. Installez trois piles alcalines de type D dans le logement à piles pour palier à un cas de panne de courant.

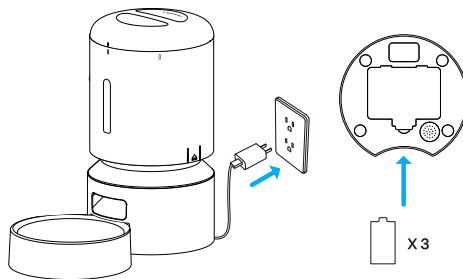

Vue de dessous

Remarques

- Pour éviter qu'une panne de courant puisse affecter l'alimentation de votre animal, n'utilisez pas les piles comme seule source d'alimentation. Les piles ne peuvent être utilisées qu'en cas d'urgence.
- Lorsque l'adaptateur secteur, le cordon d'alimentation et les piles sont tous utilisés en même temps, le distributeur automatique n'est alimenté que par le cordon d'alimentation.
- Lorsque le distributeur est alimenté uniquement par des piles, la fonction Wifi, le bouton Lecture et le bouton Réinitialiser sont tous désactivés afin de prolonger l'autonomie, mais la distribution de la nourriture continue normalement.

Éteindre

Débranchez le cordon de la prise de courant et retirez les piles.

CONTRÔLE AVEC L'APPLICATION

Configurations requises pour le réseau, le routeur et le système

- Ce distributeur automatique prend en charge le Wifi 2,4GHz et 5GHz.
- Veuillez garder le distributeur automatique à proximité de votre routeur pour une meilleure connexion Wifi. La portée idéale est de 6 m (19,7 pieds) sans obstacles ni murs.
- Prend en charge les iPhones avec iOS 12.0 ou ultérieur et les smartphones Android avec Android 5.0 ou ultérieur.

Installer l'application et connexion

1. Scannez le code QR ci-dessous ou recherchez « PETLI-BRO » dans l'App Store ou Google Play pour télécharger l'application.
2. Enregistrez-vous et connectez-vous à votre compte.



Ajouter automatiquement l'appareil

Activez les services Bluetooth et de localisation sur votre téléphone avant d'ajouter un nouvel appareil.

1. Ouvrez l'application et appuyez sur le symbole « + ».



2. L'application va rechercher automatiquement les appareils disponibles à proximité. Appuyez sur l'appareil que vous voulez ajouter et suivez les instructions sur l'écran.



Ajouter manuellement l'appareil

Si l'application ne détecte aucun appareil, vous pouvez ajouter manuellement l'appareil.

1. Appuyez sur l'appareil que vous souhaitez ajouter dans la liste « AJOUTER MANUELLEMENT » et suivez les instructions qui s'affichent sur l'écran.



2. Appuyez sur l'appareil pour accéder aux contrôles.

Remarque : Tous les appareils qui ont été ajoutés avec succès apparaissent sur la page Accueil.



Contrôles et paramètres de l'appareil

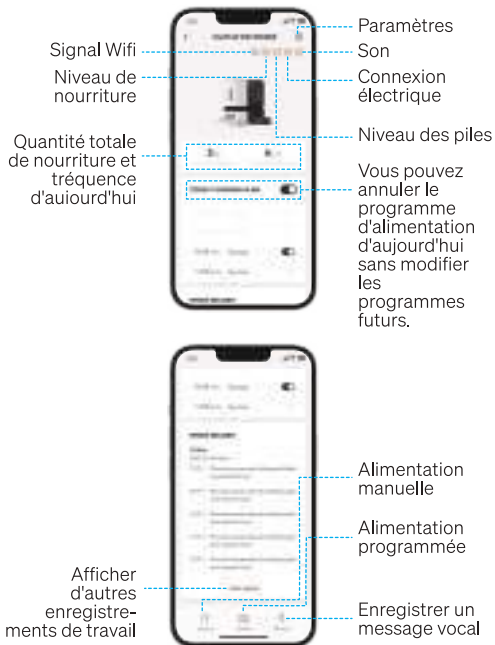

Enregistre un message vocal et le définit comme enregistrement d'alimentation

Configurer les notifications

Modifie le réseau Wifi auquel vous voulez connecter

Annule l'association de l'appareil avec votre compte, déconnecte l'appareil et supprime toutes les données et tous les paramètres, sauf les données d'enregistrement



Affiche le manuel sous forme numérique et la vidéo d'instructions de cet appareil

Personnalise l'heure à laquelle les indicateurs d'état de l'appareil sont allumés

Vous pouvez annuler le programme d'alimentation d'aujourd'hui sans modifier les programmes futurs.

Met à jour le firmware

Supprime toutes les données et tous les paramètres, sauf les données d'enregistrement, de connexion au réseau et les paramètres d'association du compte

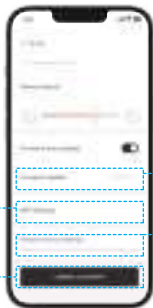

Commentaires et FAQ

Allez sur **Moi** > **Feedback** dans l'application pour discuter en ligne avec un membre de notre service clientèle ou pour envoyer un e-mail de demande d'informations.

Vous pouvez également consulter la FAQ directement à partir de l'application.



Portions d'alimentation recommandées

Modèle	Consommation quotidienne	Repas par jour	Portions par repas	Par Portion
PLAF103	1/2 tasse	2	3 3	1/12 tasse (20ml)
		3	2 2 2	
		4	1 2 1 2	
	1/3 tasse	2	2 2	
		3	1 2 1	
		4	1 1 1 1	
	2/3 tasse	2	4 4	
		3	2 3 3	
		4	2 2 2 2	
	3/4 tasse	2	4 5	
		3	3 3 3	
		4	2 2 2 3	
	9/10 tasse	2	5 6	
		3	3 4 4	
		4	2 3 3 3	
	1 tasse	2	6 6	
		3	4 4 4	
		4	3 3 3 3	
	11/4 tasse	2	7 8	
		3	5 5 5	
		4	3 4 4 4	
	11/2 tasse	3	6 6 6	
		4	4 5 4 5	
	11/3 tasse	2	8 8	
3		5 6 5		
12/3 tasse	4	4 4 4 4		
	3	6 7 7		
	4	5 5 5 5		

SOIN ET ENTRETIEN

- Éteignez toujours l'appareil avant de le nettoyer.
- Nettoyez le couvercle, le réservoir de nourriture, la base du réservoir, le bol en acier inoxydable et le plateau du bol avec de l'eau du robinet.
- Ne mettez pas le distributeur de croquettes dans un lave-vaisselle. Seul le bol en acier inoxydable peut être lavé au lave-vaisselle.
- Utilisez un chiffon doux et sec pour nettoyer la base du distributeur de croquettes. Ne lavez pas les pièces contenant des composants électroniques.
- Remplacez le sachet déshydratant tous les six mois pour conserver la fraîcheur des croquettes.
- Retirez le sachet déshydratant avant de nettoyer le couvercle.

Démontage pour le nettoyage

1. Retirez le couvercle et sortez le sachet déshydratant.

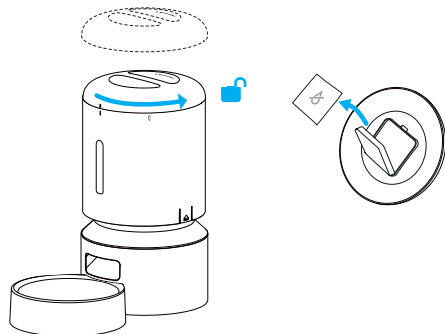

2. Assurez-vous que le réservoir de nourriture est vide. Tirez vers l'extérieur les encoches situées des deux côtés du réservoir de nourriture, puis vers le haut pour retirer le réservoir de nourriture.

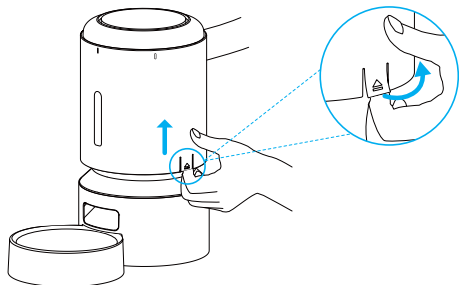

3. Tenez la base du distributeur, tournez la base du réservoir dans le sens inverse des aiguilles d'une montre, puis soulevez la base du réservoir.

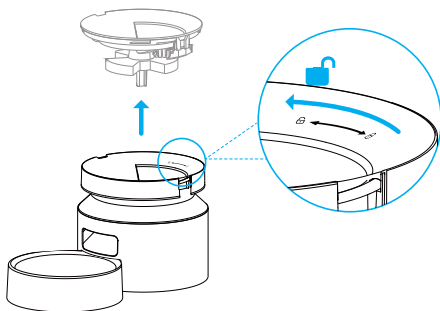

4. Retirez le bol en acier inoxydable et le plateau du bol du distributeur de croquettes.

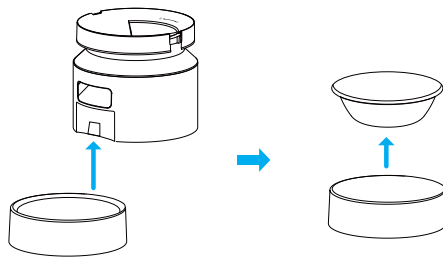

5. Rincez soigneusement et séchez à l'air libre le couvercle, le réservoir de nourriture, la base du réservoir, le bol en acier inoxydable et le plateau du bol.

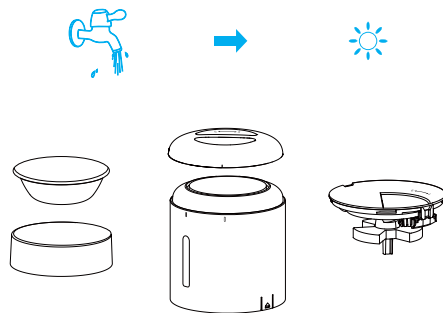

DÉPANNAGE

- Si le distributeur de croquettes ne distribue pas de croquettes, vérifiez que vous avez rempli le réservoir avec suffisamment de nourriture.
- Si le distributeur de croquettes ne s'allume pas, vérifiez que l'adaptateur électrique, le cordon d'alimentation et les piles sont correctement installés.
- Assurez-vous que la nourriture dans le réservoir est bien sèche et que la taille des croquettes est comprise entre 2 et 15 mm (0,07 - 0,6 pouces) de diamètre.
- Si la nourriture ne sort pas, retirez le réservoir et sa base, et vérifiez que la goulotte à l'intérieur n'est pas bloquée.
- Si la nourriture ne sort pas, vérifiez si les piles sont faibles, si l'adaptateur d'alimentation est branché et si une coupure de courant s'est produite lorsque l'adaptateur d'alimentation est branché sans les piles.
- Les premières portions peuvent varier en quantité, cela ne signifie pas que le distributeur de croquettes est défectueux. Après environ 6 repas, les portions devraient être presque égales.

SPÉCIFICATIONS

Modèle	PLAF103
Entrée	100-240V CA, 50/60Hz
Capacité	5L
Alimentation par piles en option	3 x piles alcalines D
Température de fonctionnement	0°C-40°C / 32°F-104°F
Dimensions	340 × 190 × 190mm / 13,4 × 7,5 × 7,5 pouces
Poids net	1,66 kg / 3,66 lb

Modèle	PLAF103
Entrée	100-240V CA, 50/60Hz
Capacité	3L
Alimentation par piles en option	3 x piles alcalines D
Température de fonctionnement	0°C-40°C / 32°F-104°F
Dimensions	274 × 190 × 190mm / 10,8 × 7,5 × 7,5 pouces
Poids net	1,54 kg/2,4 lb

INSTRUCCIONES DE SEGURIDAD

- Deseche todos los materiales del empaquetado adecuadamente. Algunos elementos podrían estar empaquetados en bolsas de plástico; estas bolsas podrían causar asfixia. Mantener alejado de niños y mascotas.
- No utilice el comedero con mascotas que no son capaces de alcanzar la bandeja de comida o que tengan alguna discapacidad física.
- No sumerja la base en agua en ningún momento ya que podría dañar los componentes electrónicos, como el panel de control.
- No utilice el comedero en exteriores. Compruebe su funcionamiento con frecuencia para garantizar que dispensa comida adecuadamente.
- No utilice comida mojada, enlatada o húmeda.
- No desmonte el comedero de manera diferente a como se instruye en este manual del usuario.
- Solamente utilice accesorios recomendados o vendidos por el fabricante. El uso de accesorios no recomendados o vendidos por el fabricante podría generar condiciones no seguras.
- No modifique el comedero para mascotas.
- Examine el comedero después de la instalación. No lo enchufe si hay agua en el cable de alimentación o enchufe.
- Para evitar tropiezos, siempre coloque el cable de alimentación por donde no pase gente caminando.
- No instale o guarde el comedero para mascotas en lugar expuestos a condiciones meteorológicas o temperaturas bajo 0°C (32°F).
- Utilice pilas alcalinas D para hacer funcionar el comedero. No utilice pilas recargables.
- Compruebe las baterías con regularidad. Antes de salir durante un periodo de tiempo prolongado, reemplace siem-

pre las pilas por otras nuevas.

- No levante el comedero para mascotas por la tapa, el tanque de comida o el cuenco de comida. Levántelo y llévelo con las dos manos y la base mientras sostiene el comedero en posición vertical.
- Solo para comida seca, con tamaños de pienso de entre 2 y 15 mm (0,07-0,6 pulgadas) de diámetro. Un pienso más grande podría quedar atascado en la salida de la comida.
- No coloque los dedos en la salida de la comida ni deje que toquen el rotor.
- Apaque el dispositivo no lo vava a utilizar.
- Este aparato puede ser utilizado por niños de 8 años o más, así como por personas con capacidades físicas, sensoriales o mentales reducidas, o que carezcan de experiencia y conocimientos, siempre que estén bajo supervisión o hayan recibido instrucciones sobre el uso seguro del aparato y comprendan los peligros asociados. Los niños no deben jugar con el aparato. Las tareas de limpieza y mantenimiento no deben ser realizadas por niños sin supervisión.
- El aparato debe utilizarse únicamente con la fuente de alimentación que se incluye con él.
- Si el cable de alimentación está dañado, debe sustituirse por un cable de alimentación especializado disponible a través del fabricante o de su agente de servicio.

GARANTÍA

- Garantía de 24 meses
- Para obtener orientaciones sobre el uso del producto, póngase en contacto con nuestro equipo de atención al cliente por correo electrónico en: support@petlibro.com
-

AVISO

Declaración de la FCC

Este dispositivo cumple con la Parte 15 de las Normas de la FCC. Su funcionamiento está sujeto a las dos condiciones siguientes:

- (1) Este dispositivo no puede causar interferencias perjudiciales y
- (2) este dispositivo debe aceptar cualquier interferencia recibida, incluidas las interferencias que puedan causar un funcionamiento no deseado.

NOTA: Este equipo ha sido probado y se ha determinado que cumple con los límites para un dispositivo digital de Clase B, de conformidad con la Parte 15 de las Normas de la FCC. Estos límites están diseñados para proporcionar una protección razonable contra interferencias perjudiciales en una instalación residencial. Este equipo genera, utiliza y puede irradiar energía de radiofrecuencia y, si no se instala y utiliza de acuerdo con las instrucciones, puede causar interferencias perjudiciales a las comunicaciones por radio. Sin embargo, no hay garantía de que no se produzcan interferencias en una instalación en particular.

Si este equipo causa interferencias perjudiciales a la recepción de radio o televisión, lo que se puede determinar encendiendo y apagando el equipo, se recomienda al usuario que intente corregir la interferencia mediante una o más de las siguientes medidas:

- Reorientar o reubicar la antena receptora.
- Aumente la separación entre el equipo y el receptor.
- Conecte el equipo a una toma de corriente de un circuito diferente al que está conectado el receptor.
- Consulte al distribuidor o a un técnico de radio/TV experimentado para obtener ayuda.

Este dispositivo contiene transmisores/receptores exentos de licencia que cumplen con los RSS exentos de licencia de Innovación, Ciencia y Desarrollo Económico de Canadá. El funcionamiento está sujeto a las dos condiciones siguientes:

tes:

(1) Este dispositivo no puede causar interferencias.

(2) Este dispositivo debe aceptar cualquier interferencia, incluida la interferencia que pueda causar un funcionamiento no deseado del dispositivo.

Los cambios o modificaciones a esta unidad que no estén expresamente aprobados por la parte responsable del cumplimiento podrían anular la autoridad del usuario para operar el equipo.

Este equipo cumple con los límites de exposición a la radiación de RF de la FCC y la IC establecidos para un entorno no controlado. Las antenas utilizadas para este transmisor deben instalarse y operarse de manera que proporcionen una distancia de separación de al menos 20 cm de todas las personas y no deben colocarse ni operarse junto con ninguna otra antena o transmisor. Los instaladores deben garantizar que se mantenga una distancia de separación de 20 cm entre el dispositivo (excluyendo el auricular) y los usuarios.

Información sobre la eliminación y el reciclaje de RAEE

Todos los productos que lleven este símbolo son equipos eléctricos y electrónicos de desecho (RAEE según la directiva 2012/19/UE) que no deben mezclarse con los residuos domésticos no clasificados. En su lugar, debe proteger la salud humana y el medio ambiente entregando sus equipos usados en un punto de recogida designado para el reciclaje de equipos eléctricos y electrónicos de desecho, designado por el gobierno o las autoridades locales. La eliminación y el reciclaje correctos ayudarán a evitar posibles consecuencias negativas para el medio ambiente y la salud humana. Póngase en contacto con el instalador o las autoridades locales para obtener más información sobre la ubicación, así como los términos y condiciones de dichos puntos de recogida.

FUENTE DE ALIMENTACIÓN EXTERNA

Solo se debe utilizar con la fuente de alimentación que se incluye con el aparato.

Lista de modelos:

US: TPA-46B050100UU

EU: TPA-147K050100VU01

TPA-67B050100VU01

TPA-46050100VU

UK: TPA-38A050100BU01

JP: TPA-95A050100UU01

TPA-98B050100PU01

EN LA CAJA

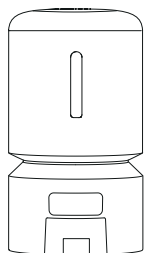

Comedero automático para mascotas

X1



Cuenco de acero inoxidable

X1



Bandeja para el cuenco

X1



Cable de alimentación

X1



Adaptador de alimentación

X1



Guía de inicio rápido

X1



Bolsita desecante

X1



Manual del usuario

X1

VISTA GENERAL

2. Tira de sellado
3. Tanque de comida
4. Ventana transparente
5. Base del tanque
6. Detector de obstrucciones
7. Panel de control
8. Panel de visualización
9. Salida de la comida
10. Base del comedero
11. Cuenco de acero inoxidable
12. Soporte del cuenco

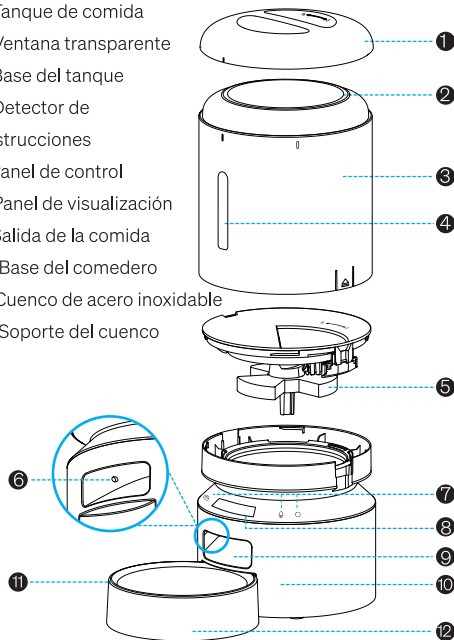

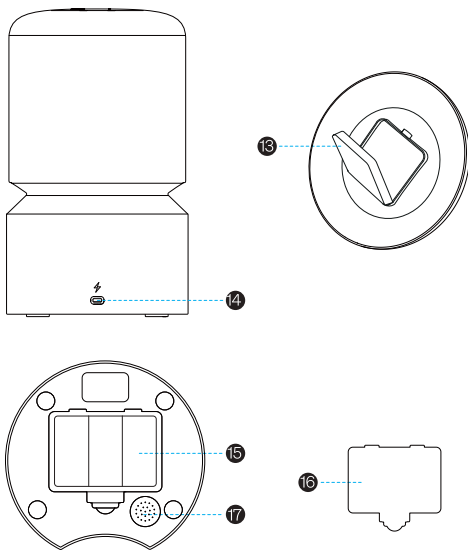

- 13. Soporte de la bolsita desecante
- 14. Puerto de alimentación
- 15. Compartimento de la batería
- 16. Tapa del compartimento de la batería
- 17. Altavoz

Área de visualización

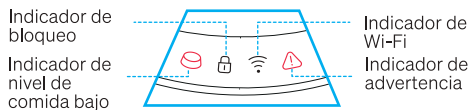

Indicadores de estado

Tipo de indicador	Estado de indicador	Estado del dispositivo
Indicador de nivel de comida bajo (rojo)	Encendido	Nivel de almacenamiento de comida bajo
Indicador de bloqueo (blanco)	Encendido	Los botones están bloqueados
Indicador de Wi-Fi (blanco)	Parpadea una vez cada segundo	Modo de configuración de red
	Parpadea tres veces cada segundo	El dispositivo está conectado al Wi-Fi
	Parpadea tres veces cada segundo	Actualización de firmware
	Encendido	El Wi-Fi está conectado
	Apagado	El Wi-Fi está apagado
Indicador de advertencia (rojo)		Nivel de batería bajo, la comida está obstruida o hay un problema con el motor

Botones

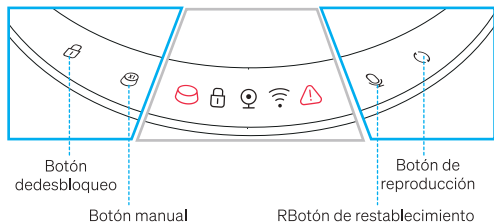

Botones	Funcionamiento
 Desbloqueo	Presione sin soltar durante cinco segundos para desbloquear los botones, y el dispositivo emitirá un sonido de recuerdo. En el estado de bloqueo, solo funciona este botón.
 Manual	En el estado de desbloqueo, presione una vez para dispensar una porción de comida.
 Reproducir	En el estado de desbloqueo, presione una vez para reproducir la grabación de alimentación.
 Restablecimiento	En el estado de desbloqueo, presione sin soltar el dispositivo emite un sonido de recuerdo y el indicador del Wi-Fi parpadea.

INICIO

Instalación

1. Gire la tapa en sentido antihorario para retirarla.

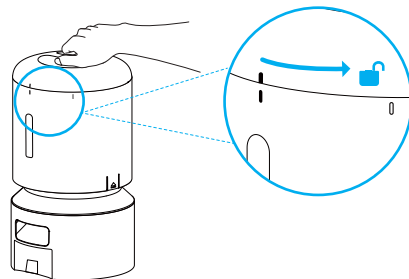

2. Coloque la bolsita desecante en el soporte de la bolsita desecante debajo de la tapa.

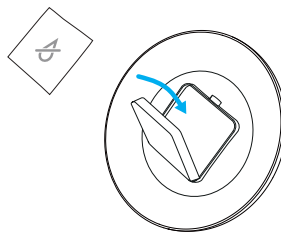

3. Añada alimento seco para mascotas en el tanque de comida

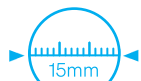

Tamaño máximo del pienso

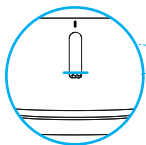

Nivel mínimo del pienso

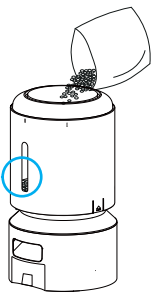

4. Vuelva a colocar la tapa y girela en sentido horario

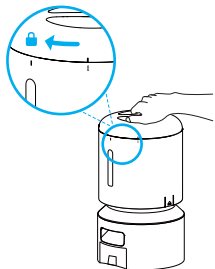

5. Instale el cuenco de acero inoxidable y la bandeja del cuenco.

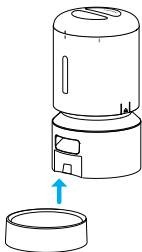

Encendido

1. Conecte el comedero al enchufe con el adaptador y el cable de alimentación, y se enciende de manera automática.
2. Instale tres pilas alcalinas D en el compartimento de la batería para el caso de que se produzca un apagón.

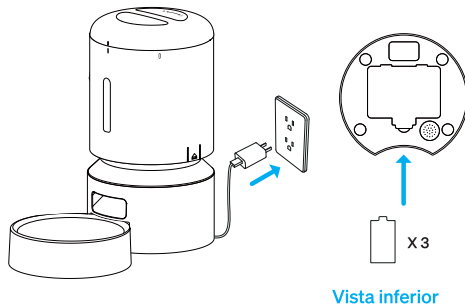

Vista inferior

Notas

- Para evitar un apagón repentino que afecte a la alimentación de su mascota, no utilice las pilas como única fuente de alimentación. Las pilas solo pueden utilizarse en caso de emergencia.
- Cuando el adaptador y cable de alimentación se usa al mismo tiempo que las pilas, el comedero solo extraerá energía del cable de alimentación.
- Cuando el comedero está únicamente alimentado por las pilas, entonces la función Wi-Fi, el botón de reproducción y el de restablecimiento quedarán desactivados para alargar el tiempo de funcionamiento, pero los programas de las comidas se llevarán a cabo normalmente

Apagado

Desenchufe el cable del enchufe y saque las pilas.

CONTROL DE LA APLICACIÓN

Red, enrutador y requisitos del sistema

- El comedero admite WiFi a 2.4 GHz y 5 GHz.
- Mantenga el comedero cerca del enrutador para una mejor conexión Wi-Fi. Lo ideal es tenerlo en un radio de 6 m (19,7 pies) sin obstáculos ni muros.
- Admite iPhones con iOS 12.0 o posterior y teléfonos > Android con Android 5.0 o posterior.

Instalar la aplicación e iniciar sesión

1. Escanee el código QR que se muestra abajo o busque «PETLIBRO» en la App Store o Google Play para descargar la aplicación.
2. Regístrese e inicie sesión con su cuenta.



Añadir el dispositivo automáticamente

Active Bluetooth y los servicios de localización de su teléfono antes de añadir el dispositivo.

1. Abra la aplicación y pulse en el símbolo «+».



2. La aplicación buscará automáticamente dispositivos cercanos. Pulse el dispositivo que quiera añadir y siga las instrucciones en pantalla.



Añadir el dispositivo manualmente

Si la aplicación no encuentra ningún dispositivo, puede añadirlo manualmente.

1. Pulse en el dispositivo que quiera añadir en la lista «ANADIR MANUALMENTE» y siga las instrucciones en pantalla



2. Pulse el dispositivo para ver los controles.

Nota: Todos los dispositivos añadidos correctamente aparecerán en la página de Inicio.



Controles y configuración del dispositivo



Grabe un mensaje de voz y fíjelo como grabación de alimentación

Configurar las notificaciones

Cambie la red Wi-Fi a la que quiere conectarse

Desvincule el dispositivo de su cuenta, desconecte el dispositivo y borre todos los datos y configuraciones excepto los datos de grabación

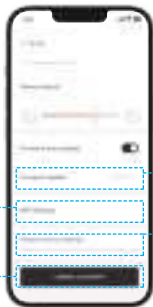
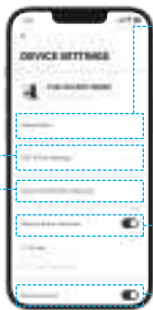

Vea el manual digital y el video de instrucciones de este dispositivo

Personalice el tiempo cuando los indicadores de estado del dispositivo están encendidos

Grabación de mensaje de voz de control y notificaciones de mensaje de voz

Actualice el firmware

Borre todos los datos y configuraciones excepto los datos de grabación, la conexión de red y la configuración de vinculación de cuenta

Comentarios y Preguntas más frecuentes

Vaya a Yo > Comentarios en la aplicación para chatear con el personal del servicio de atención al cliente o envíe un correo electrónico de consulta. También puede consultar las Preguntas más frecuentes en la aplicación.



Porciones de alimentación recomendadas

Modelo	Ingesta diaria	Comidas por día	Porciones por cada comida	Por porción
PLAF103	1/2 taza	2	3 3	1/12 taza (20ml)
		3	2 2 2	
		4	1 2 1 2	
	1/3 taza	2	2 2	
		3	1 2 1	
		4	1 1 1 1	
	2/3 taza	2	4 4	
		3	2 3 3	
		4	2 2 2 2	
	3/4 taza	2	4 5	
		3	3 3 3	
		4	2 2 2 3	
	9/10 taza	2	5 6	
		3	3 4 4	
		4	2 3 3 3	
	1 taza	2	6 6	
		3	4 4 4	
		4	3 3 3 3	
	1 1/4 taza	2	7 8	
		3	5 5 5	
		4	3 4 4 4	
	1 1/2 taza	3	6 6 6	
		4	4 5 4 5	
	1 1/3 taza	2	8 8	
		3	5 6 5	
		4	4 4 4 4	
	1 2/3 tasse	3	6 7 7	
		4	5 5 5 5	

CUIDADO Y MANTENIMIENTO

- Apague el dispositivo antes de limpiar.
- Lave la tapa, el tanque de comida, la base del tanque, el cuenco de acero inoxidable y la bandeja del cuenco con agua del grifo.
- No lave el comedero en un lavavajillas El cuenco de acero inoxidable es el único que se puede lavar en el lavavajillas con seguridad.
- Utilice un paño seco y suave para limpiar la base del comedero. No lave ninguna pieza con componentes electrónicos.
- Reemplace la bolsita desecante cada quince días para mantener la comida en buen estado.
- Quite la bolsita desecante antes de lavar la tapa.

Desmontaje para limpieza

1. Quite la tapa y saque la bolsita desecante.

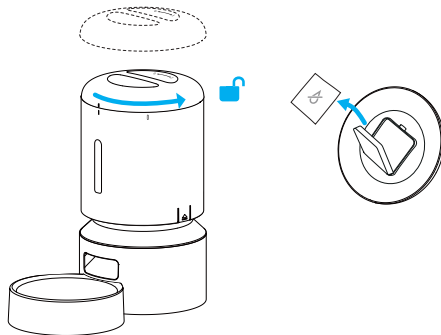

2. Asegúrese de que el tanque de comida está vacío. Tire de las muescas en ambos lados del tanque de comida un poco hacia afuera y luego hacia arriba para sacar el tanque de comida.

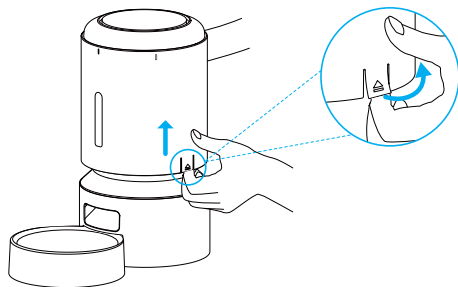

3. Sostenga la base del comedero, gire la base del tanque en sentido antihorario, y levante la base del tanque

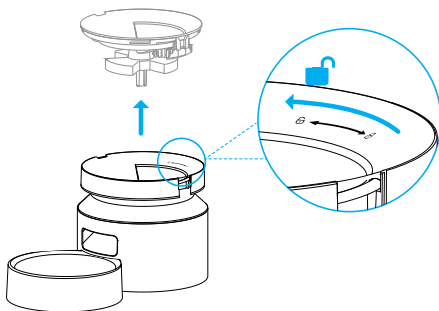

4. Saque el cuenco de acero inoxidable y la bandeja del cuenco del comedero.

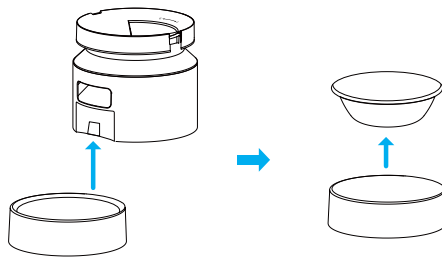

5. Enjuague completamente y seque al aire la tapa, el tanque de comida, la base del tanque, el cuenco de acero inoxidable y la bandeja del cuenco.

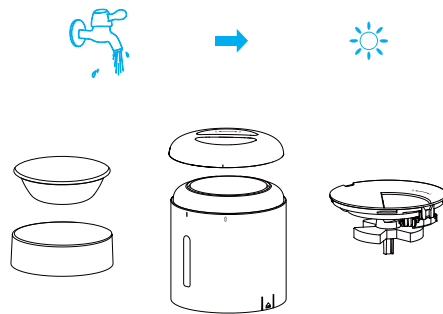

SOLUCIÓN DE PROBLEMAS

- Si el comedero no dispensa comida, asegúrese de que haya llenado el tanque con comida suficiente.
- Si el comedero no se enciende, compruebe si el adaptador, el cable de alimentación o las pilas están correctamente instaladas.
- Asegúrese de que la comida del tanque está seca y que el tamaño de la comida sea de entre 2 y 15 mm (0,07-0,6 pulgadas) de diámetro.
- Si la comida no sale, quite el tanque de comida y la base del tanque, y compruebe si el canal interior está bloqueado.
- Si la comida no sale, compruebe si el nivel de la batería está bajo, si el adaptador de alimentación está conectado y si se produce un apagón cuando el adaptador de alimentación está conectado pero no las pilas.
- Las primeras porciones podrían variar, pero no significa que el comedero sea defectuoso. /Después de unas 6 veces, las porciones serán casi iguales.

ESPECIFICACIONES

Modelo	PLAF103
Potencia de entrada	CA 100-240V 50/60Hz
Capacidad	5L
Opción de alimentación por batería	3 pilas alcalinas D
Temperatura de funcionamiento	0°C-40°C / 32°F-104°F
Tamaño	340 × 190 × 190mm / 13,4 × 7,5 × 7,5 pulg
Peso neto	1,66 kg / 3,66 lb

Modelo	PLAF103
Potencia de entrada	CA 100-240V 50/60Hz
Capacidad	3L
Opción de alimentación por batería	3 pilas alcalinas D
Temperatura de funcionamiento	0°C-40°C / 32°F-104°F
Tamaño	274 × 190 × 190mm / 10,8 × 7,5 × 7,5 pulg
Peso neto	1,54 kg/2,4 lb